

Q60S/R

CENTRALE
POUR
PORTAIL
COULISSANTE
230V

CARTE
RÉCEPTRICE
EXTÉRIEURE

LA CARTE RÉCEPTRICE RADIO PEUT AUSSI
ÊTRE POSITIONNÉE DANS LA BASE DU CLIGNOTANT
POUR AMÉLIORER ULTÉRIEUREMENT LA PORTÉE DE LA RÉCEPTION

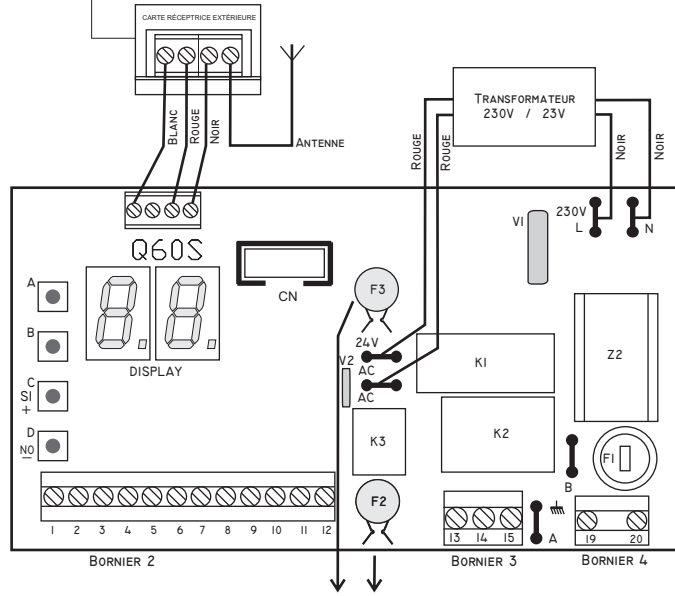

COMPOSANTS DE LA CARTE

- A BOUTON À ENTRER DANS LE MENU
- B BOUTON À ENTRER DANS LES SOUS-MENUS
- C BOUTON À AUGMENTER OU CONFIRMER
- D BOUTON À RÉDUIRE OU DÉSACTIVER
- F1 FUSIBLE 230V 2A
- F2 FUSIBLE 24V 0,6A RÉUTILISABLE
- F3 FUSIBLE 24V 1,6A RÉUTILISABLE
- DISPLAY AFFICHEUR DIGITAL À 7 SEGMENTS
- M1 BORNE CONNEXION RADIO OU ANTENNE
- M2 BORNES CONNEXION DISPOSITIFS DE COMMANDE OU DE SÉCURITÉ
- M3 BORNES CONNEXION MOTEURS
- M4 BORNES D'ALIMENTATION
- ⏏ BORNES MISE À TERRE
- MR CARTE RADIO RÉCEPTRICE
- CN CONNECTEUR PAS ACTIF
- Z2 FILTRE
- K1/ K2 RELAIS MOTEURS
- K3 RELAIS CLIGNOTANT
- V1 VARISTANCE PRIMAIRE
- V2 VARISTANCE SECONDAIRE

PARAMETRES

VARIATION DES PARAMÈTRES

Voici le principe de la programmation par les boutons sur la carte :

- A** pour entrer dans les menus principaux (paramètres, radio ou default).
- B** pour sélectionner le sous-menu.
- C** pour confirmer/activer une fonction ou pour augmenter la valeur du paramètre sélectionné.
- D** pour nier/désactiver une fonction ou pour diminuer la valeur du paramètre sélectionné.

Lors de la modification de un ou plus paramètres avec les boutons **C** et **D**, il est très important de mémoriser les variations à l'aide du bouton **B** pour accéder à la fonction **SU** (dernière fonction du menu **PR**) et confirmer en appuyant sur le bouton **C**.

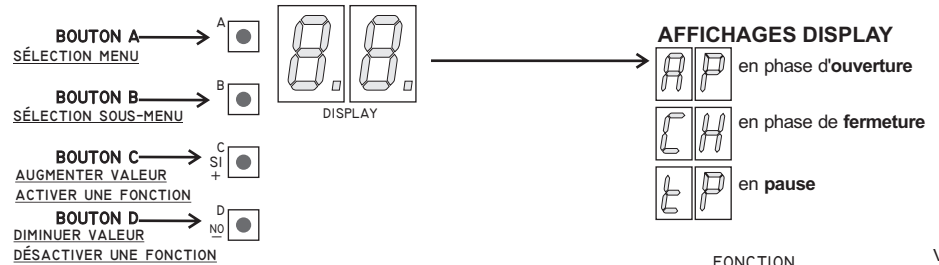

FUSIBLE RÉUTILISABLE
ATTENTION : CE FUSIBLE SE RÉTABLISSE AUTOMATIQUEMENT
APRÈS QUELQUE SECONDE EN CAS DE COURT-CIRCUIT TEMPORAIRE.

EN CAS D'UN COURT-CIRCUIT PERMANENT IL FAUT COUPER
L'ALIMENTATION, ENLEVER LES BORNIERES 2A ET 2B ET
ATTENDRE QUELQUE SECONDE AVANT DE RÉTABLIR
L'ALIMENTATION. LE FUSIBLE SE RESTAURERA
AUTOMATIQUEMENT. LOCALISER LA CAUSE DU COURT-CIRCUIT
ET LA RÉSOUDRE AVANT DE REPOSITIONNER LES DEUX
BORNIERES.

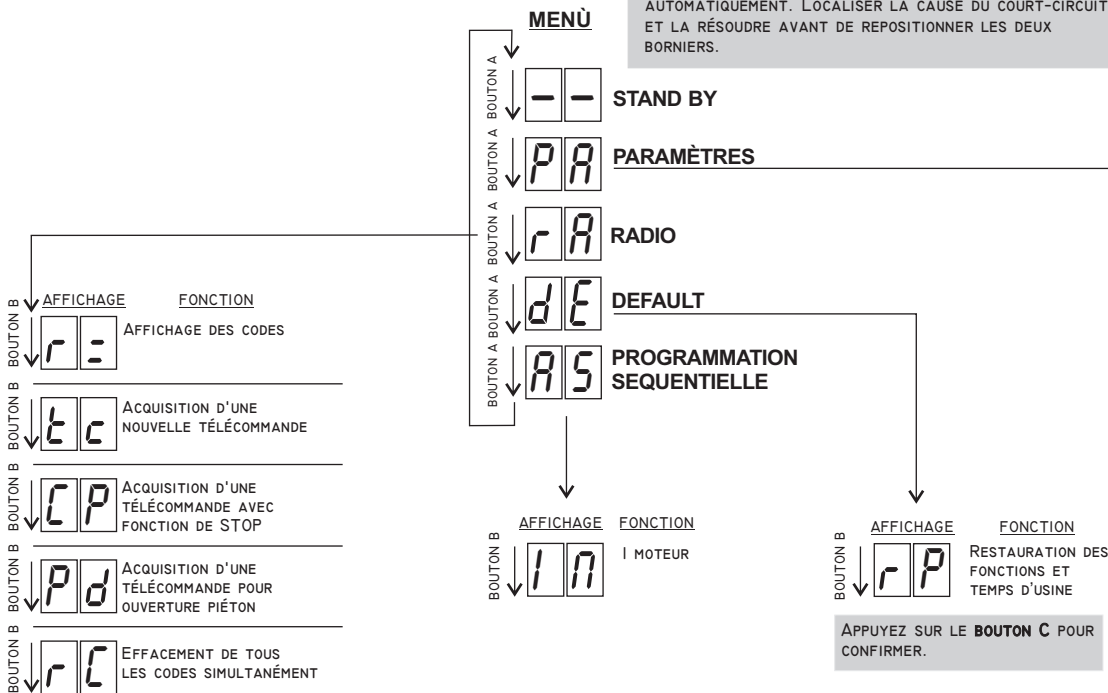

AFFICHAGE	FONCTION	VALEURS D'USINE
NI	TEMPS DE FONCTIONNEMENT MOTEUR 0 → 99	21
F1	RÉGLAGE DE LA PUISSANCE MOTEUR 8 → 19	14
Fr	FORCE MOTEUR EN RALENTI 10 → 19	19
r1	TEMPS DE RALENTISSEMENT MOTEUR 0 → (NI - 2")	6
LP	TEMPS DE PAUSE AVANT LA FERMATURE 0 → 99	3
Pd	TEMPS D'OUVERTURE PIÉTON 0 → (NI - r1)	7
Fn	FIN DE COURSE CONTACT N.O.	NO

FONCTION	VALEURS D'USINE
APPUYER SUR LE BOUTON C POUR ENREGISTRER LA VARIATION DES PARAMÈTRES	
P9	SOFT START
P8	TEST DES PHOTOCELLULES ACTIF
P7	TEST DE MOTEUR ACTIF
P6	FONCTION RALENTISSEMENT
P4	PRE-CLIGNOTEMENT
P3	FERMETURE AUTOMATIQUE ACTIVE
P2	FONCTION PRIORITÉ À L'OUVERTURE



Protoco S.r.l. Via Neive, 77
12050 Castagnito (CN) ITALY
Tel. +39 0173 210111 - Fax +39 0173 210199
mygateautomation.com

PROGRAMMATION RADIO



ATTENTION: AVANT DE PROGRAMMER LA RADIO, EFFACEZ TOUS LE CODES D'USINE PRE-ENREGISTRÉS (VOIR PARAMÈTRE $r \bar{r}$ CI-DESSOUS).

DANS LE CAS DES TÉLÉCOMMANDES À DIP-SWITCHES POSITIONNEZ LES DIX MICRO-INTERRUPTEURS (dans la télécommande) POUR CRÉER UNE NOUVELLE COMBINAISON PERSONNELLE. (Pour majeure sécurité, évitez de positionner tous les dip-switches sur OFF ou tous sur ON)

SI VOUS UTILISEZ DES TÉLÉCOMMANDES MODÈLE HIT, CETTE PROCÉDURE N'EST PAS NÉCESSAIRE PARCE QUE CHAQUE TÉLÉCOMMANDE A DÉJÀ SON PROPRE CODE RANDOM.

$r \bar{r}$ AFFICHAGE DES CODES

Affiche la succession des codes enregistrés de 1 jusqu'à 50

EFFACEMENT DE UN SIGNLE CODE RADIO

Appuyez sur le bouton **D** lorsque la position du code que vous souhaitez effacer s'affiche.

$t \bar{c}$ ACQUISITION D'UNE NOUVELLE TÉLÉCOMMANDE

- appuyez sur le bouton **A** plusieurs fois jusqu'à l'affichage sur le **DISPLAY** du sous-menu $r \bar{r}$
- appuyez sur le bouton **B** jusqu'à l'affichage de $t \bar{c}$
- donnez une impulsion avec la télécommande, restez appuyé jusqu'à l'affichage sur le display d'un point rouge (qui confirme la réception du code) et en même temps appuyez sur le bouton **C** pour confirmer la mémorisation.

$c \bar{p}$ ACQUISITION D'UNE TÉLÉCOMMANDE AVEC FONCTION DE STOP

- appuyez sur le bouton **A** plusieurs fois jusqu'à l'affichage sur le **DISPLAY** du sous-menu $r \bar{r}$
- appuyez sur le bouton **B** jusqu'à l'affichage de $c \bar{p}$
- donnez une impulsion avec la touche souhaitée de la télécommande, restez appuyé et en même temps appuyez sur le bouton **C** pour confirmer la mémorisation.

$p \bar{d}$ ACQUISITION D'UNE TÉLÉCOMMANDE POUR OUVERTURE PIÉTON

- appuyez sur le bouton **A** plusieurs fois jusqu'à l'affichage sur le **DISPLAY** du sous-menu $r \bar{r}$
- appuyez sur le bouton **B** jusqu'à l'affichage de $p \bar{d}$
- donnez une impulsion avec la touche souhaitée de la télécommande, restez appuyé et en même temps appuyez sur le bouton **C** pour confirmer la mémorisation.

$r \bar{c}$ EFFACEMENT DE TOUS LES CODES SIMULTANÉMENT

- appuyez sur le bouton **A** plusieurs fois jusqu'à l'affichage sur le **DISPLAY** du sous-menu $r \bar{r}$
- appuyez sur le bouton **B** jusqu'à l'affichage de $r \bar{c}$
- appuyez sur la touche **D** et restez appuyé jusqu'à l'affichage sur le **DISPLAY** de $r \bar{c}$. Tous les codes enregistrés sont maintenant effacés.

PROGRAMMATION DES PARAMÈTRES DE FONCTIONNEMENT



ATTENTION: Avant de démarrer la programmation de la carte, vérifiez le type de fin de course présent sur le motoréducteur.
La carte électronique est pré-réglée pour une utilisation avec fin de course avec contact N.F.

En cas de fin de course avec contact **N.O.** sélectionnez le paramètre

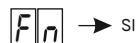

Méthode 1 = Programmation STANDARD

Méthode 2 = Programmation SÉQUENTIELLE

Attention:

- 1 Vérifiez que les moteurs soient bien connectés en fonction du schéma de branchement
- 2 Vérifiez que les dispositifs de sécurité soient bien connectés en fonction du schéma de branchement.

NB: - Si on n'utilise pas les photocellules 1, il faut faire un pont cavalier entre les bornes 3-9

- Si on n'utilise pas les photocellules 2, il faut faire un pont cavalier entre les bornes 4-9

- 3 Vérifiez que les commandes soient bien connectées en fonction du schéma

NB: Si on n'utilise pas la commande de **STOP**, il faut faire un pont cavalier entre les bornes 2-8

- 4 Positionnez le portail en position fermé.
- 5 Alimentez la carte.

PROGRAMMATION STANDARD (Méthode 1)

- a) Donnez une impulsion de **START** (bornes 1 et 8).
Après 240 cm de course en ouverture, commence le **RALENTISSEMENT** (puisque la centrale est déjà pré-programmée pour une ouverture de 2,50 m). Elle fait une **PAUSE** pour 3 seconds et repart en **FERMETURE**. Tout ça à confirmer la correcte programmation de la centrale.
- b) Donner une deuxième impulsion de **START** et pour vérifier quels sont les temps et les paramètres qui ne vous conviennent pas et notez-les.
- c) Accédez à la programmation à l'aide des boutons **A** et **B**.
- d) Utilisez les boutons **C** et **D** pour modifier, confirmer ou désactiver chaque paramètre.
- e) **IMPORTANT** : Sélectionnez le paramètre $5U$ et appuyez sur le bouton **C** pour enregistrer vos paramètres avant de sortir de la programmation.

Exemple:

Vous souhaitez augmenter le temps de fonctionnement du Moteur de 5 seconds

Avec la carte alimentée, vérifiez sur le **DISPLAY** l'affichage de: $\longrightarrow \rightarrow --$
Appuyez sur le bouton **A** jusqu'à l'affichage de $\rightarrow P \bar{P}$
Appuyez plusieurs fois le bouton **B** jusqu'à l'affichage de $\rightarrow \bar{n} \bar{l}$
Attendre quelques seconds jusqu'à l'affichage de $\rightarrow 2 \bar{l}$
Donnez 5 impulsions sur le bouton **C** jusqu'à l'affichage de $\rightarrow 2 \bar{5}$
Appuyez plusieurs fois le bouton **B** jusqu'à l'affichage de $\rightarrow 5 \bar{U}$
Appuyez sur le bouton **C** pour quelques seconds jusqu'à l'affichage de $\rightarrow --$
Le temps de fonctionnement du **Moteur** est maintenant augmenté de **21 à 26** seconds.

PROGRAMMATION SEQUENTIELLE (Méthode 2)

Programmation SÉQUENTIELLE POUR PORTAIL COULISSANT

- a) Appuyez sur le bouton **A** plusieurs fois pour sélectionner le paramètre $\bar{n} \bar{5}$.
- b) Appuyez sur le bouton **B** et sélectionnez $\bar{l} \bar{n}$.
- c) Donnez une impulsion de **START**: le portail doit démarrer l'ouverture et sur le **DISPLAY** s'affiche $\bar{l} \bar{l}$.
- d) Lorsque le vantail a effectué à peu près 90% de son ouverture donnez une impulsion de **START**; sur le display s'affiche $r \bar{l}$ et le **RALENTISSEMENT** démarre.
- e) Lorsque l'ouverture est terminée (Fin de course en ouverture) sur le display s'affiche $t \bar{p}$, la centrale a bien mémorisé les **TEMPS D'OUVERTURE** et **RALENTISSEMENT** et maintenant est en train de computer le **TEMPS DE PAUSE**.
- f) Lorsque la pause a atteint le temps souhaité donnez une nouvelle impulsion de **START**. La centrale a bien mémorisé les **TEMPS DE PAUSE** et maintenant est en train de computer la **FERMETURE**.
- g) Laissez compléter la manoeuvre jusqu'à la fermeture totale du portail (**FIN DE COURSE EN FERMETURE**). La carte enregistre automatiquement les temps de fonctionnement et sorte automatiquement de la programmation.

AUTO-DIAGNOSTIC DE PANNE



DÉFAUT TEST PHOTOCELLULES



FIN DE COURSE EN OUVERTURE



TEST MOTEUR



ERREUR BRANCHEMENT PHOTOCELLULES OU BARRE PALPEUSE EN OUVERTURE



FIN DE COURSE EN FERMETURE



ERREUR BRANCHEMENT PHOTOCELLULES EN FERMETURE



ERREUR CONNEXION DE LA COMMANDE EXTERNE POUR L'OUVERTURE PIÉTON



ERREUR BRANCHEMENT PHOTOCELLULES EN OUVERTURE ET EN FERMETURE



ERREUR CONNEXION DE LA COMMANDE EXTERNE POUR L'OUVERTURE



ERREUR CONNEXION DE L'ARRÊT D'URGENCE À LA CARTE



TRANSMISSION PERMANENTE D'UN SIGNAL RADIO

FONCTIONS SPÉCIALES



=SI = Fonction fermeture automatique active.

- Une impulsion de **START** pendant l'ouverture cause l'arrête du portail (les vantaux restent dans la même position jusqu'à une nouvelle impulsion)
- Une impulsion de **START** pendant la fermeture inverse la manoeuvre.

Si vous ne souhaitez pas que l'ouverture soit arrêtee par une impulsion de **START**, activez la fonction $P \bar{2}$ priorité à l'ouverture.

=NO = Fonction pas à pas active.

- une impulsion **OUVRE**
- une impulsion **ARRETE**
- une impulsion **FERME**



=SI = Fonction de priorité à l'ouverture active. La carte n'accepte aucune autre commande pendant l'ouverture.

CÂBLAGE

Toutes les connexions doivent être effectuées sans alimentation électrique.

BORNES DE TE

Branchez le câble Jaune/Vert des moteurs aux Faston de terre A.
Branchez le câble Jaune/Vert de l'alimentation au Faston de terre B

BORNIER 2

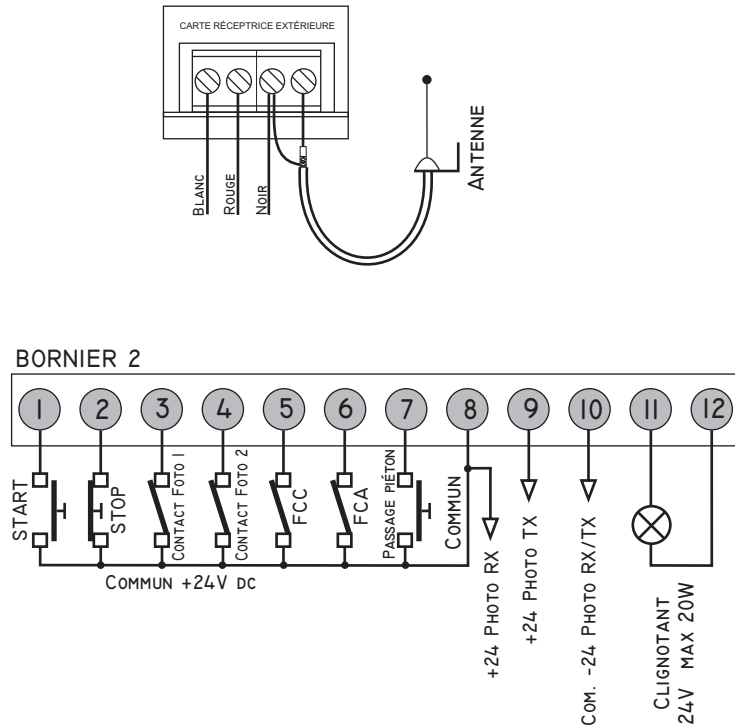

BORNIER 3

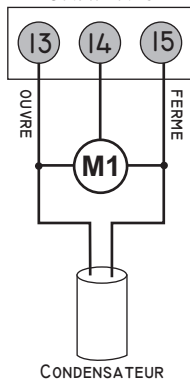

BORNIER 4

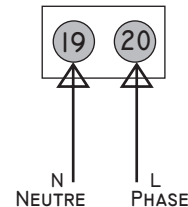

BORNIER 2

- 1-8 Connexion de la commande de START** contact normalement ouvert (NO), pour le contacteur à clé, un récepteur radio extérieur, un clavier à code ou HORLOGE (TIMER). La commande de START démarre le cycle de manoeuvre programmé.
- 2-8 Connexion de la commande de STOP**
Contact normalement fermé (NC) , pour brancher un bouton poussoir d'arrêt immédiat (arrêt d'urgence).
Quand vous pressez le bouton poussoir de Stop le portail s'arrête immédiatement.
En phase d'ouverture : après la première impulsion le portail ferme.
Durant la pause : après la première impulsion le portail ferme.
En phase de fermeture : après la première impulsion le portail ouvre.
Si provisoirement cette fonction n'est pas utilisée faire un pont entre les bornes 2 et 8.
- 3-8 Connexion des contacts pour les cellules de protection en fermeture.**
Connexion des contacts pour barre palpeuse et pour les cellules de protection en fermeture.
Connexion des contacts pour plusieurs cellules de protection en fermeture.
Les contacts des récepteurs doivent être connectés en séries.
Contact normalement fermé (NC),
En phase d'ouverture : aucune action.
En phase de fermeture le portail s'arrête pour 2 second et démarre en ouverture.
Si provisoirement cette fonction n'est pas utilisée faire un pont entre les bornes 3 et 9.
- 3-9 Connexion pour barre palpeuse seule en fermeture**
Les contacts doivent être connectés en séries dans la cas de plusieurs barres palpeuses.
Contact normalement fermé (NC).
En phase d'ouverture : aucune action.
En phase de fermeture : arrête le système et après 2 seconds démarre en ouverture.
- 4-8 Connexion des cellules en ouverture.**
Contact normalement fermé (NC)
En phase d'ouverture: arrête le portail et inverse la direction pour 3 seconds.
En phase de fermeture: aucune action.
Si vous connectez aussi des barres palpeuses, les contacts doivent être connectés en série avec les contacts des cellules.
Si provisoirement cette fonction n'est pas utilisée faire un pont entre les bornes 4 et 9.
- 4-9 Connexion d'une barre palpeuse seule en protection ouverture pour battant.**
Contact normalement fermé (NC)
En phase d'ouverture: arrête le portail et inverse la direction pour 3 seconds.
En phase de fermeture: aucune action.
Si vous connectez aussi des barres palpeuses, les contacts doivent être connectés en série.
- 5-8 Connexion fin de course en fermeture**
- 6-8 Connexion fin de course en ouverture**
- 7-8 Connexion du START pour le passage piéton.**
Contact normalement ouvert (NA)
Ouverture selon le temps mémorisé au paramètre P_d .
- 8-10 Alimentation pour la cellule réceptrice (RX),** vous pouvez aussi utiliser cette alimentation pour tout accessoire en 24V. Avec tous les accessoires standard connectés vous avez encore 100 mA disponibles pour d'autres accessoires.
- 9-10 Connexion pour l'alimentation de la cellule émettrice (TX).**
- 11-12 Connexion d'alimentation intermittente pour le clignotant 24V-10W max.**

BORNIER 3

- 13-14-15 Sortie moteur 1**
Le moteur est assemblé pour être fixé sur le côté droit du portail (vu par l'intérieur)
Si vous avez un moteur fixé sur le côté gauche et le **fin course c'est électromécanique** il faut inverser le câble 13 avec la câble 15 du moteur et le câble 5 avec le 6 . Condensateur entre le bornes 13 et 15.
Si vous avez un moteur fixé sur le côté gauche et le **fin course c'est magnétique** il faut inverser le câble 13 avec la câble du moteur et ne pas modifier les branchements du fin de course. **C'EST TRÈS IMPORTANT INVERSER LES SUPPORTS DES MAGNÉTO.** Branchez le condensateur entre les bornes 13 et 15 .

BORNIER 4

19-20 Entrée alimentation 230-240 Vac - 50/60 Hz. (19=Neutre - 20=Phase)

SCHÉMA DE CABLAGE Q60RS

1 COMMANDE DEI START

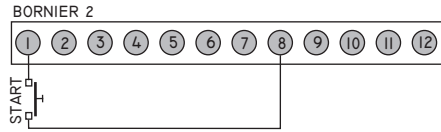

2 IMPULSION DE START POUR PASSAGE PIÉTON

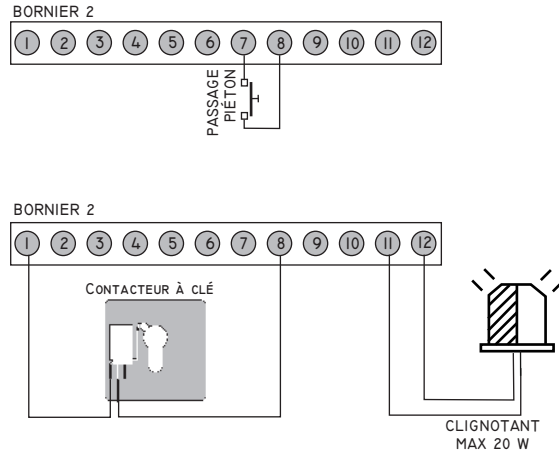

3 COMMANDE START PERMANENTE AVEC HORLOGE

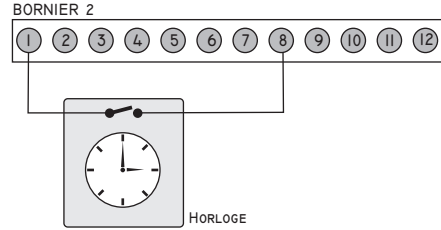

4 POUSSOIR ARRÊT D'URGENCE CONTACT DE STOP

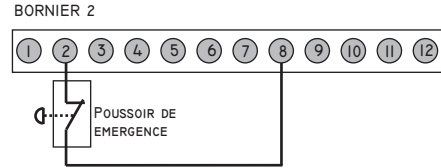

N.B.: Si vous n'utilisez pas la commande de STOP, faites un pont entre les bornes 2 - 8.

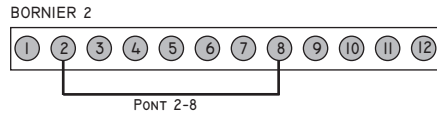

5 CONNEXION MOTEUR ET FIN DE COURSE ÉLECTROMECANIQUES

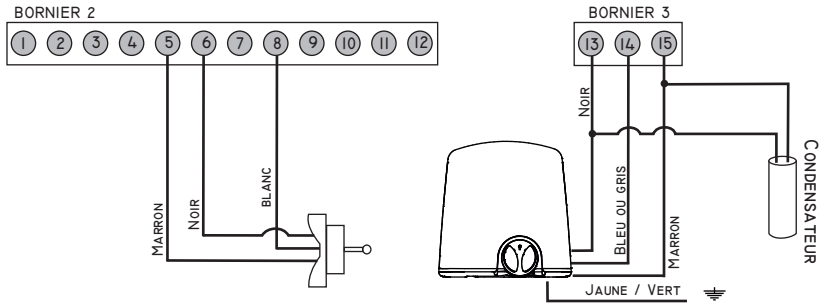

SSI LE MOTEUR EST POSITIONNÉ SUR LE CÔTÉ GAUCHE DU PORTAIL (en le regardant par l'intérieur) IL FAUT INVERSER LES CABLES DU MOTEUR 13 AVEC LE 15 ET LE CABLE 5 AVEC LE 6

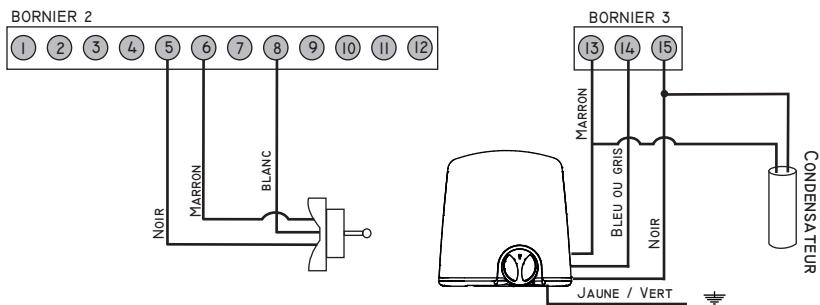

6 BRANCHEMENT PHOTOCELLULE EN FERMATURE

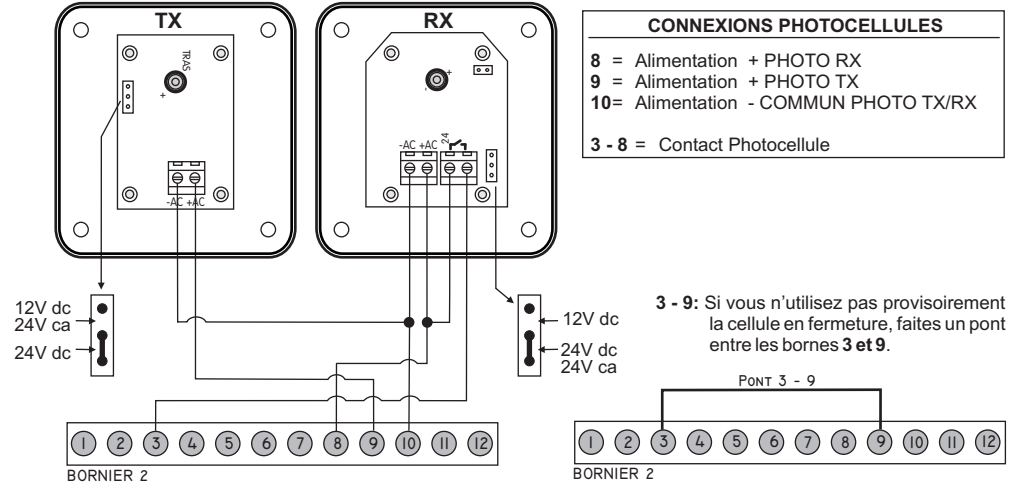

BRANCHEMENT PHOTOCELLULE EN OUVERTURE

